



motivaction

research and strategy

Gezonde Schoolkantine 2013
Een onderzoek onder ouders

Voedingscentrum



Achtergrond, doel- en probleemstelling

Pagina 3



Samenvatting en conclusies

Pagina 4



Methode en opzet

Pagina 10



Resultaten

Pagina 12



Bijlage

Pagina 31

In opdracht van het Voedingscentrum, in naam van Margret Ploum, heeft Motivaction International B.V. een onderzoek uitgevoerd naar gezond eten en drinken op school onder ouders met kinderen in de middelbare schoolleeftijd.

De Gezonde Schoolkantine is een ondersteuningsprogramma van het Voedingscentrum voor het voortgezet onderwijs (vo) en middelbaar beroepsonderwijs (mbo). Het programma biedt scholen concrete handvatten om een gezondere schoolkantine te realiseren. Om het programma te optimaliseren wil het Voedingscentrum de kennis actualiseren over de percepties van ouders ten aanzien van het belang van en de verantwoordelijkheden op het gebied van gezond eten en drinken op school. Om hier inzicht in te krijgen heeft Motivaction een kwantitatief onderzoek uitgevoerd onder ouders van kinderen.

De hoofdvragen van dit onderzoek zijn:

- In hoeverre vinden ouders het belangrijk dat hun kinderen op school gezond eten en drinken?
- Wie vindt men daarvoor verantwoordelijk? In hoeverre vinden ouders zichzelf, de school, hun kinderen of de eventuele cateraar verantwoordelijk?
- Wat verwacht men van de school: op welke wijze willen zij dat hun kinderen op school, en specifiek via de schoolkantine, gestimuleerd worden om gezond te eten en drinken?
- Welke bijdrage willen ouders zelf leveren om hun kinderen te stimuleren gezond te eten en drinken op school?





Samenvatting: ouders totaal

Ouders vinden een gezond aanbod op school belangrijk, maar zien veel ongezond eten op school

- Ruim zeven van de tien (72%) ouders vinden het belangrijk dat er op school een gezond aanbod van eten en drinken is.
- Circa de helft (52%) van de ouders is van mening dat het aanbod van gezond en ongezond eten elkaar in evenwicht houdt. Een kwart (24%) van de ouders is van mening dat het aanbod alleen of voornamelijk ongezond is. Slechts 14% denkt dat er sprake is van alleen of voornamelijk een gezond aanbod.
- Het eet- en drinkbeleid speelde bij vier van de tien (40%) ouders een rol in hun schoolkeuze, maar bij slechts 9% een (zeer) grote rol.

Verantwoordelijkheid voornamelijk gelegd bij ouders zelf en school, maar soms ook bij het kind

- Ouders vinden ouders zichzelf er het vaakst verantwoordelijk voor dat jongeren gezond eten en drinken op school (medeverantwoordelijk: 67%, hoofdverantwoordelijk: 31%).
- Een bijna even grote groep ouders wijst naar de school als mede- en hoofdverantwoordelijke (60% en 27%).
- Ook zien veel ouders een verantwoordelijkheid voor kinderen zelf (52% mede- en 21% hoofdverantwoordelijk).



Samenvatting: ouders totaal

Tweederde ouders vindt dat school en ouders moeten samenwerken

- Tweederde (65%) van de ouders vindt dat school en ouders moeten samenwerken om te zorgen voor gezonde voeding. 38% van de ouders wil dat er gezamenlijk wordt gezorgd voor een beleid rond gezond eten en drinken op school.
- 36% vindt dat er regelmatig overleg moet plaatsvinden over het aanbod met de ouderraad.
- De helft van de ouders (52%) is zelf bereid om iets te doen voor een gezond aanbod in de kantine.

Verantwoordelijkheid school: moet in ieder geval voorlichting geven en voorbeeld stellen

- Ouders vinden meestal dat de school naast voorlichting geven (31%) ook een voorbeeld moet stellen: er moet *vooral* gezonde voeding zijn en de school moet ongezond eten ontmoedigen (47%).
- Sommige ouders vinden dat de school verder mag gaan door kinderen in bescherming te nemen en *helemaal geen* ongezonde voeding aan te bieden (9%) of zelfs door te verbieden dat scholieren ongezonde voeding van buiten de meenemen (7%).
- Ouders oordelen gemengd over het idee om leerlingen te verbieden buiten het schoolterrein snacks te halen. 42% ziet dit voorstel zitten, 27% vindt dit geen goed idee en 31% twijfelt.



Samenvatting: ouders totaal

Verantwoordelijkheid ouders: meer invloed gewenst dan zij nu ervaren

- 65% van de ouders zou invloed willen hebben op het aanbod in de kantine en automaten, waarvan 18% (zeer) veel.
- Ouders hebben niet het gevoel dat men deze invloed nu ook heeft: slechts 26% ervaart invloed, waaronder 7% (zeer) veel.
- De belangrijkste reden voor ouders om invloed te willen, is dat zij zich verantwoordelijk voelen voor wat hun kind op school aangeboden krijgt (53% van de ouders die invloed willen).
- De belangrijkste reden voor ouders om geen invloed te willen, is dat zij hun kind zelf verantwoordelijk vinden (40% van de ouders die geen invloed willen) en/of vinden dat hun kind moet leren omgaan met de verleiding (36%) of dit al kan (35%).



Conclusies

Ouders willen een gezond aanbod van eten en drinken in de kantine van scholen, maar zien dit niet altijd terug

Ouders vinden het belangrijk dat er een gezond aanbod is van eten en drinken op school. Toch zien zij dit niet altijd terug in de kantines van de scholen van hun kinderen. Volgens de helft van de ouders is de balans in het aanbod tussen gezond en ongezond eten en drinken evenwichtig, maar volgens een kwart is het aanbod voornamelijk ongezond. Dit strookt niet met de wens van de meeste ouders; die willen dat de school het goede voorbeeld geeft en ongezond eten in de kantine ontmoedigt.

Gevoel van gedeelde verantwoordelijkheid vertaalt zich in bereidheid ouders om samen met de school beleid te maken

Volgens veel ouders zijn niet *alleen* de school, de ouders, of de jongeren er verantwoordelijk voor dat jongeren gezond eten en drinken op school, maar delen zij deze verantwoordelijkheid. Veel ouders vinden zowel de school als de ouders zelf medeverantwoordelijk voor het aanbod van gezonde voeding op scholen. Ouders zijn daarom ook vaak positief over een samenwerking tussen ouders en scholen om tot een gezond aanbod in de kantines te komen. De school kan hierin het voortouw nemen door overleg te starten met de ouderraad, door informatieavonden te organiseren voor ouders en/of leerlingen of door hen middels een enquête om advies te vragen. Zeker de helft van de ouders is bereid iets te doen voor gezonde voeding in de kantine, bijvoorbeeld door met de school of met andere ouders in gesprek te gaan.

Deze bereidwilligheid lijkt nu nog onvoldoende benut te worden door scholen. Veel ouders willen meer invloed op het aanbod in de kantine dan zij nu ervaren.



Conclusies

Hoogopgeleide ouders voelen zich verantwoordelijker en willen vaker samenwerken met de school

Hoogopgeleide ouders voelen zich vaker geroepen om iets te doen voor een gezond aanbod van eten en drinken in de kantine van de school van hun kind. Zij ervaren meer verantwoordelijkheid en willen meer invloed op het aanbod in de kantine dan middelbaar en laagopgeleide ouders.



Verantwoordelijke ouders vooral te vinden op het voortgezet onderwijs, met name vwo

Vooral op scholen in het voortgezet onderwijs zijn ouders te vinden die zich verantwoordelijk voelen en bereid zijn tot samenwerking met de school, met name op het vwo. Op het mbo leggen willen ouders zelf minder doen en leggen meer verantwoordelijkheid bij het kind.



Ouders met kinderen op vmbo of mbo verwachten strenger beleid van scholen

Ouders met kinderen op een lager onderwijsniveau (vmbo en mbo) verwachten een strenger beleid vanuit de school. Zij willen relatief vaak dat de school niet alleen voorlichting geeft en het goede voorbeeld stelt, maar ook actief is in het beperken van de mogelijkheden om op school ongezonde voeding van buiten te nuttigen.



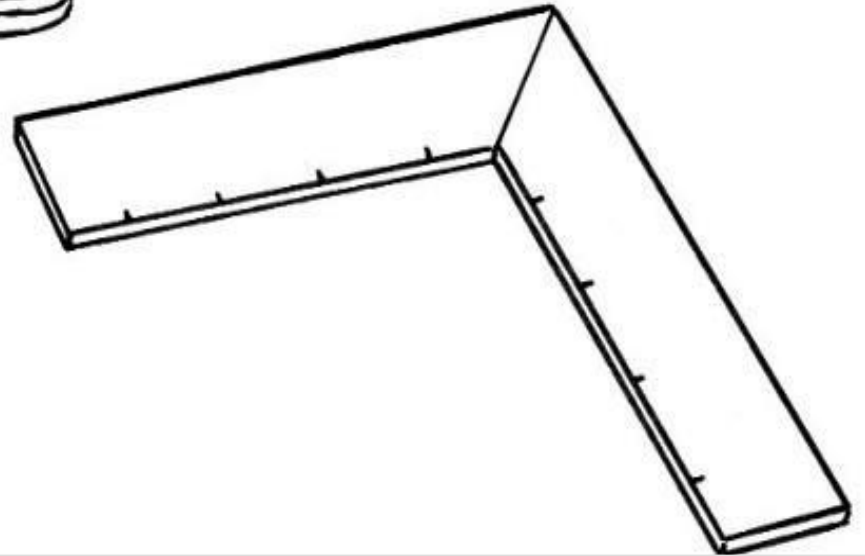
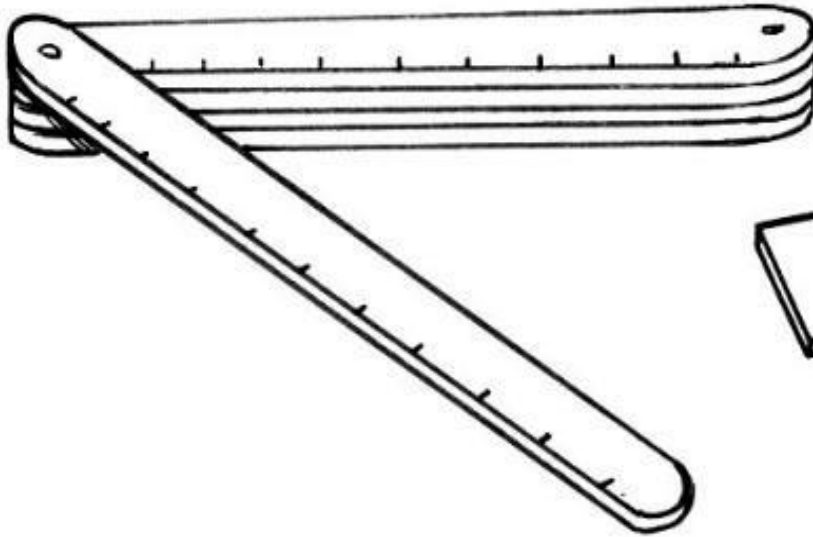
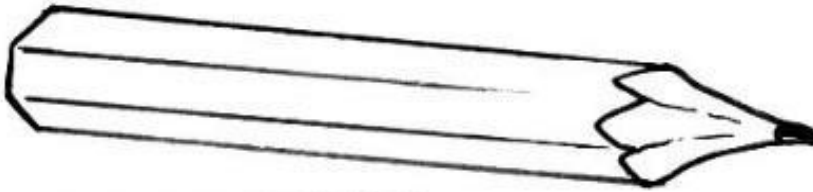

Kwantitatief onderzoek

Dit kwantitatieve onderzoek is uitgevoerd door middel van een online vragenlijst. Respondenten hebben per e-mail een uitnodiging ontvangen met daarin een link naar de vragenlijst. De datacollectie heeft gelopen van 23 december 2013 tot en met 31 december 2013.

Doelgroep

Tot de doelgroep van het onderzoek behoren ouders met kinderen tussen de 12 en 17 jaar die op het voortgezet onderwijs (vmbo, havo, vwo) of het mbo zitten.

Steekproeftrekking en representativiteit

Om de doelgroep te bereiken is gebruik gemaakt van het StemPunt-panel van Motivaction. 9.005 Nederlanders tussen 30 en 70 jaar zijn gestart met het invullen van de vragenlijst. Deze data zijn representatief voor leeftijd (tussen 30 en 70 jaar), opleiding, geslacht, regio en sociaal-culturele oriëntaties (Mentality-milieu), inclusief interacties tussen deze variabelen.* 1.541 van deze Nederlanders hebben kinderen tussen 12 en 17 jaar. 1.323 van hen hebben kinderen tussen de 12 en 17 jaar die op het voortgezet onderwijs (vmbo, havo, vwo) of het mbo zitten. Deze groep vormt de netto steekproef van het onderzoek (n=1.323).

Online vragenlijst

Het Voedingscentrum heeft de conceptvragenlijst opgesteld. In samenwerking met Motivaction is tot een definitieve vragenlijst gekomen.

*Zie de Bijlage voor nadere informatie over de gewogen en ongewogen data



Resultaten

Leeswijzer

pagina 13

Houding

pagina 14

Verantwoordelijkheid

pagina 17

Subgroepen

pagina 27



Leeswijzer

- In de komende sheets worden de resultaten van het onderzoek beschreven aan de hand van grafieken en tabellen. Eerst bespreken we de houding van ouders ten aanzien van het aanbod van gezond eten en drinken op school (paragraaf: Houding). Vervolgens bespreken we de verantwoordelijkheid die ouders hierin zien voor zichzelf, hun kind, de school en eventueel andere partijen (paragraaf: Verantwoordelijkheid).
- Hierna beschrijven we (paragraaf: Subgroepen) eventuele verschillen in de benadering van ouders tussen:
 - Vaders en moeders
 - Opleidingsniveau ouders (laag, middelbaar, hoog)
 - Stedelijkheidsgraad
 - Opleidingsniveau kinderen (vo (vmbo, havo, vwo), mbo)
 - Voor elk van deze aspecten staat beschreven hoe de verschillende subgroepen afwijken van de rest.*
- In dit onderzoek wordt steeds gesproken over 'ouders'. Hiermee bedoelen we ouders (tussen de 30 en 70 jaar) met kinderen tussen de 12 en 17 jaar op het voortgezet (vmbo, havo, vwo) of mbo-onderwijs.

*In de bijlage is een uitgebreidere beschrijving van de subgroepen te vinden.



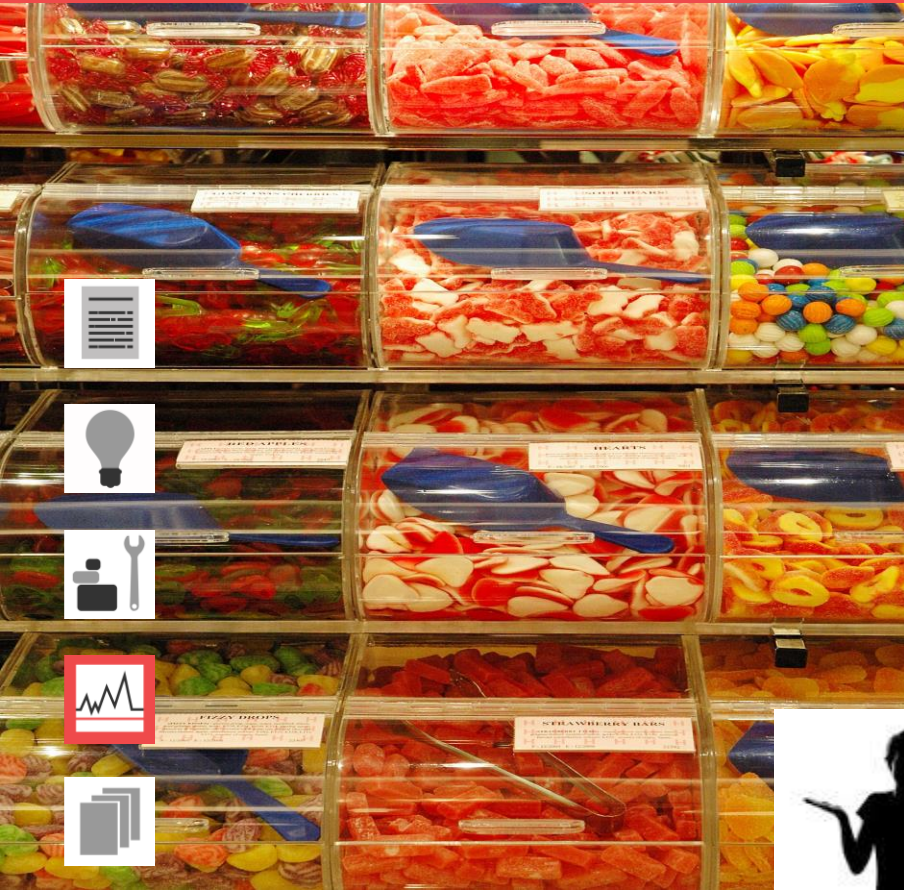

Ouders vinden gezond eten belangrijk, maar zien veel ongezond eten op school

Ruim zeven van de tien (72%) ouders vinden het belangrijk dat er op de school van hun kind een gezond aanbod van eten en drinken is. Slechts 5% vindt dit niet van belang.

Toch is een kwart (24%) van de ouders van mening dat het aanbod alleen of voornamelijk ongezond is. 14% geeft aan dat de school voornamelijk of alleen *gezond* eten aanbiedt.



In hoeverre vindt u het belangrijk dat er op school van uw kind een gezond aanbod is van eten en drinken? Basis: alle ouders (n=1.323)

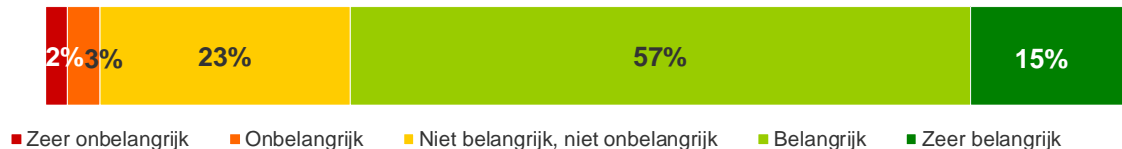

Hoe gezond is naar uw idee het aanbod van eten en drinken op de school van uw kind? Basis: alle ouders (n=1.323)



Eet- en drinkbeleid speelt voor tiende ouders (zeer) grote rol bij schoolkeuze

Voor bijna een tiende van de ouders (9%) speelt het beleid van de school ten aanzien van eten en drinken een (zeer) grote rol bij de schoolkeuze.

Voor 40% speelt dit in enige mate mee (van kleine tot zeer grote rol).

Voor een meerderheid van de ouders speelt het beleid van de school ten aanzien van eten en drinken echter helemaal geen rol in de schoolkeuze (59%).



In hoeverre speelde het beleid van de school ten aanzien van eten en drinken een rol bij de keuze voor een school voor uw kind? Basis: alle ouders (n=1.323)

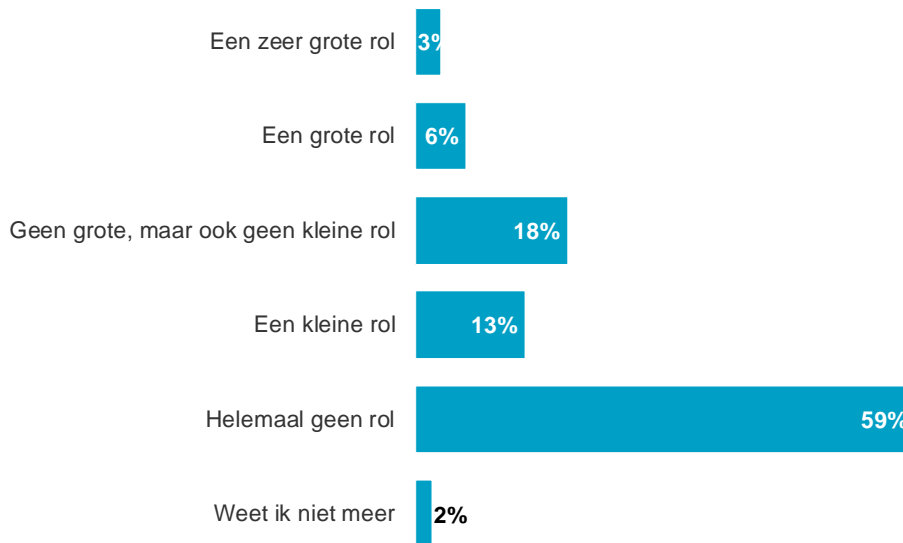

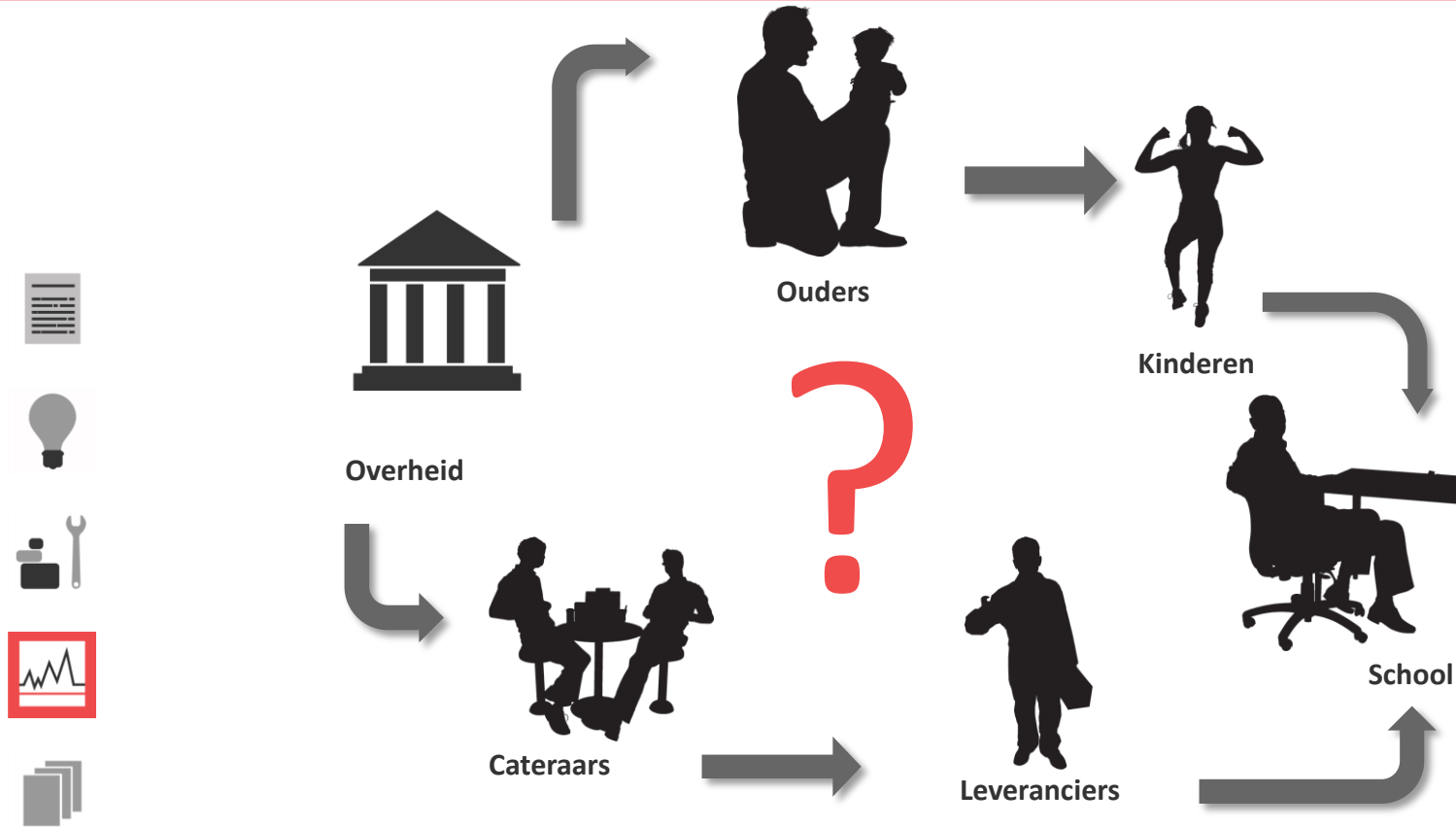

Ouders en school meest verantwoordelijk voor gezonde voeding jongeren op school

60% van de ouders houdt de school er (mede) verantwoordelijk voor dat jongeren gezond eten en drinken op school. Volgens 27% is de school *hoofd*verantwoordelijk.

Ruim tweederde (67%) vindt ouders zelf (mede) verantwoordelijk, en 31% *hoofd*verantwoordelijk.

Naast de school en de ouders worden jongeren ook zelf verantwoordelijk gehouden voor hun eet- en drink gedrag op school (52% mede- en 21% *hoofd*verantwoordelijk).



Wie is er volgens u (het meest) verantwoordelijk voor dat jongeren op school gezond eten en drinken?

Basis: alle ouders (n=1.323)

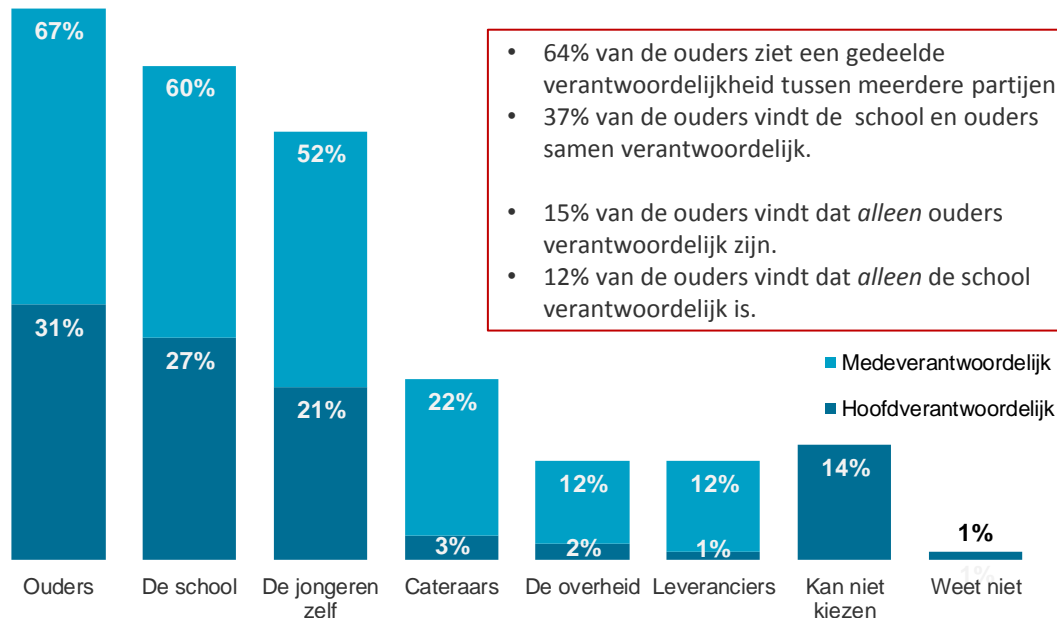

- 64% van de ouders ziet een gedeelde verantwoordelijkheid tussen meerdere partijen.
- 37% van de ouders vindt de school en ouders samen verantwoordelijk.
- 15% van de ouders vindt dat *alleen* ouders verantwoordelijk zijn.
- 12% van de ouders vindt dat *alleen* de school verantwoordelijk is.

School: moet voorlichting geven en voorbeeld stellen, maar niet verbieden

Drie van de tien ouders (31%) vinden dat de school voorlichting moet geven op het gebied van gezonde voeding maar zelf wel ongezond eten en drinken mag aanbieden.

Het grootste gedeelte van de ouders (47%) vindt echter dat scholen zelf ook een voorbeeld moeten stellen en ongezond eten moeten ontmoedigen.

Volgens 16% mag de school verder gaan: een tiende (9%) is van mening dat de school leerlingen in bescherming moet nemen en dat er geen ongezonde voeding beschikbaar mag zijn. 7% is van mening dat de school ook ongezonde voeding van buiten niet moet toestaan.

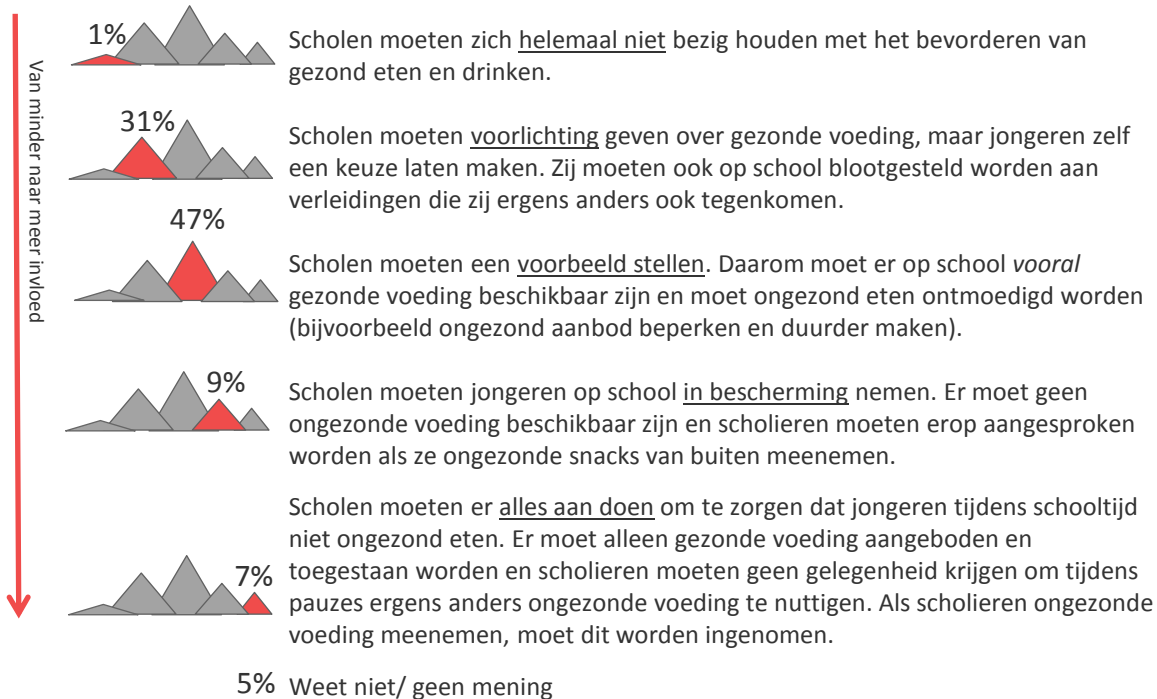

School: meningen verdeeld over verantwoordelijkheid buiten schoolterrein

Naast de invloed van de school op het aanbod van eten en drinken *binnen* de school, kan de school ervoor kiezen om leerlingen te verbieden *buiten* het schoolterrein snacks te halen.

Ouders oordelen gemengd over dit idee. Hoewel vier van de tien (42%) ouders dit verbod zien zitten, vindt ruim een kwart (27%) dit geen goed idee en twijfelt bijna een derde (31%).

De school moet ervoor zorgen dat scholieren onder schooltijd geen gelegenheid krijgen om buiten het schoolterrein te gaan snacken?
Basis: alle ouders (n=1.323)



Ouders: meer invloed op aanbod in kantine gewenst dan nu ervaren

Twee derde (65%) van de ouders wil enige invloed op het aanbod in de kantine en automaten op school. Slechts een kwart (26%) van de ervaart deze invloed.

Een vijfde (18%) van de ouders wenst zelfs (zeer) veel invloed. En slechts 7% ervaart (zeer) veel invloed.

Veelal hebben ouders (zeer) weinig invloed (65%) op het aanbod in de kantine en de automaten op school.

Invloed op de samenstelling van het aanbod in de kantine en de automaten op de school
Basis: alle ouders (n=1.323)

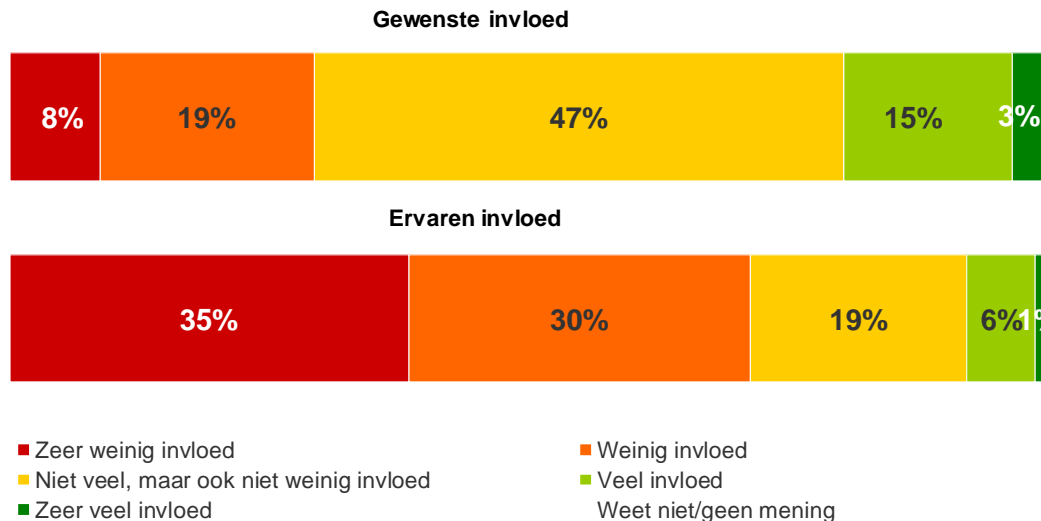

Ouders: invloed op aanbod vanuit verantwoordelijkheidsgevoel

Aan de ouders die invloed willen op het aanbod in de kantine en automaten op school is gevraagd waarom.

De belangrijkste reden is dat ouders zich verantwoordelijk voelen voor wat hun kind op school aangeboden krijgt (53%) en hier controle over willen (19%). Ook vinden ouders dat er te veel ongezonde voeding (22%) en te weinig gezonde voeding (15%) verkrijgbaar is en vertrouwen zij niet dat de school zorgt voor een gezond aanbod (10%).



Waarom zou u graag invloed hebben op de samenstelling van het aanbod in de kantine en de automaten op de school van uw kind? Basis: wil matig tot zeer veel invloed (n=864)

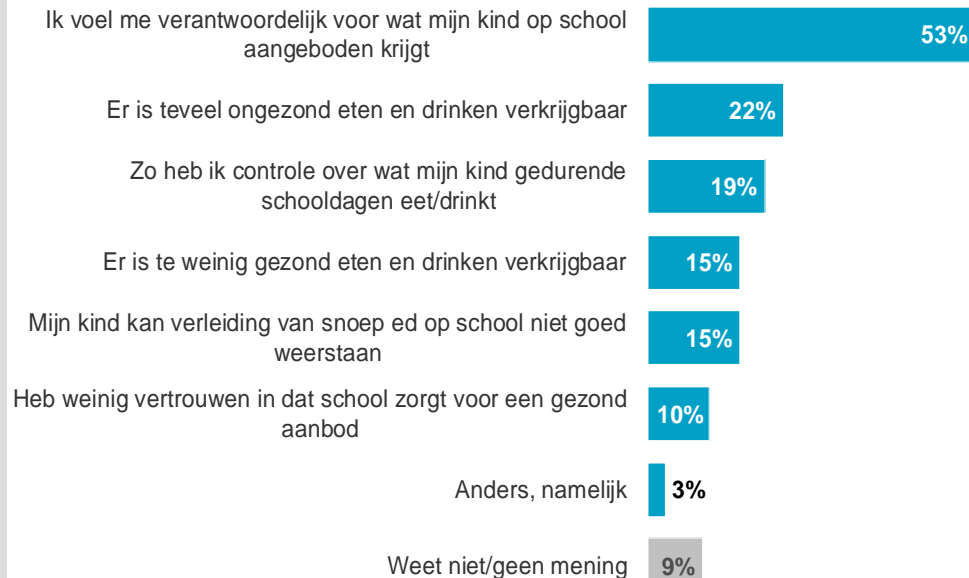

Ouders: weinig invloed als zij hun kind zelf als verantwoordelijk zien

Ouders die weinig invloed willen op het aanbod wijzen op de verantwoordelijkheid van het kind (40%). Zij vinden dat hun kind de verleiding van snoep en dergelijke moet leren weerstaan (36%) of dit al kan (35%).

Een iets kleinere groep ouders wil weinig invloed omdat zij vertrouwen hebben in het aanbod van gezond eten van de school (26%) en het aanbod van voldoende gezonde voeding op school (19%).

Slechts 11% noemt als reden dat de school verantwoordelijk is.



Waarom heeft u er weinig behoefte aan om invloed te hebben op de samenstelling van aanbod in de kantine/automaten op school van uw kind? Basis: wil geen invloed hebben (n=357)



Ouders: helft bereid om iets te doen voor een gezond aanbod in de kantine

De helft van de ouders geeft aan bereid te zijn iets te doen om te zorgen voor een gezond aanbod in de kantine en automaten op de school van hun kind (52%).

Dit betekent meestal dat zij in gesprek willen gaan met de school (31%), of met andere ouders samen de invloed willen vergroten (17%).

7% zegt bereid te zijn mee te draaien in het schoolkantine-team.

Wat bent u zelf bereid te doen om te zorgen voor een gezond aanbod in de kantine en automaten op de school van uw kind? Basis: alle ouders (n=1.323)
Meerdere antwoorden mogelijk

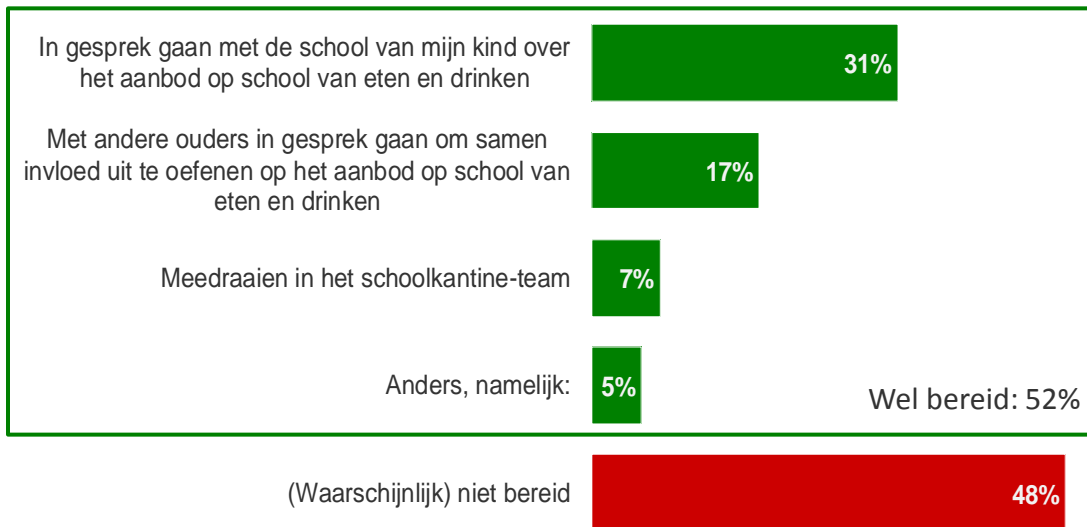

Samenwerking ouders en scholen: vier tiende bereid samen beleid te maken



Tweederde (65%) van de ouders vindt dat de school en de ouders moeten samenwerken voor gezond eten en drinken op school.

38% vindt dat zij samen voor beleid moeten zorgen. 36% vindt dat er regelmatig overleg met de ouderraad moet plaatsvinden. Andere opties zijn ouders schriftelijk hun mening laten geven (enquête), scholieren laten meepraten en voorlichtingsavonden organiseren.



Een kwart (24%) vindt samenwerking niet nodig.

Op welke manier moeten ouders en scholen samenwerken om te zorgen voor gezond eten en drinken?

Basis: alle ouders (n=1.323)

Meerdere antwoorden mogelijk

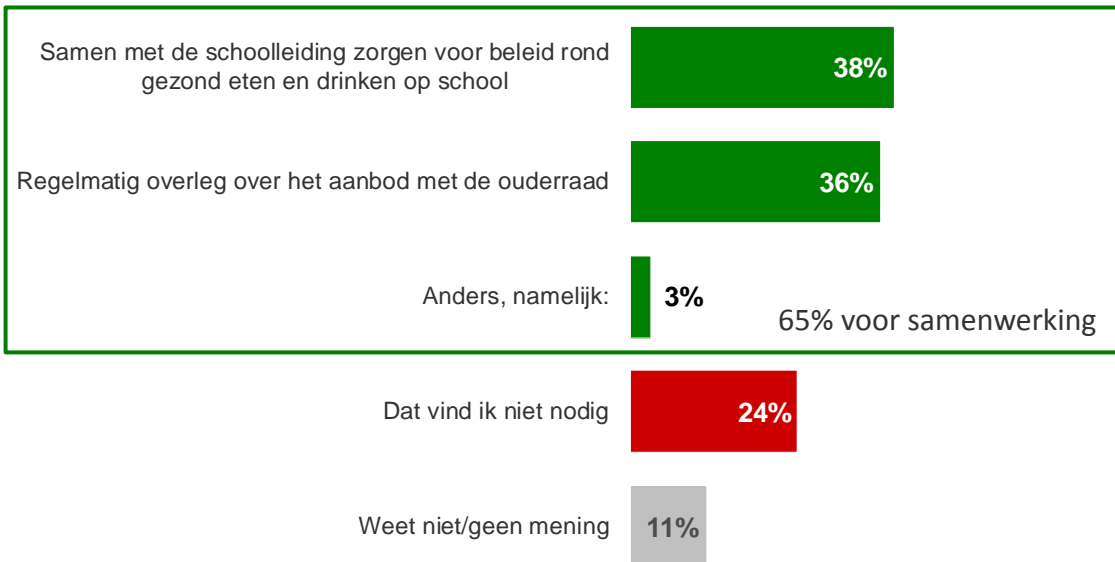

Kind: meningen verdeeld over blootstellen kind aan verleiding van snoep, koek, snacks en frisdrank

De meningen over de verleidingen waaraan het kind op school moet worden blootgesteld zijn verdeeld. Drie van de tien ouders vinden dat aan het kind snoep en dergelijke moeten worden aangeboden (30%). Een derde ziet dit liever niet (32%).

Ook is er geen eenduidigheid over de invloed die ouders hebben op de keuzes in het eetgedrag van hun kind op school. Hoewel 30% hier wel invloed op ervaart, heeft 37% het gevoel dat zij dit nauwelijks kunnen beïnvloeden.



Basis: alle ouders (n=1.323)

Mijn kind moet ook op school blootgesteld worden aan de verleidingen van snoep, koek, snacks en frisdrank

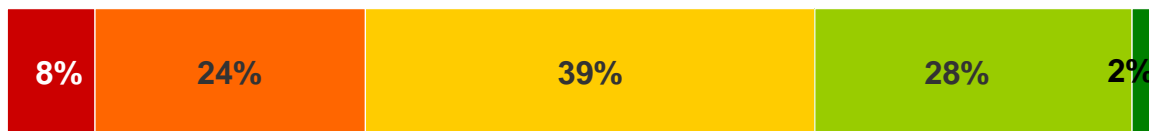

Ik heb niet zoveel invloed op de keuzes die mijn kind maakt qua eten en drinken gedurende schooltijd

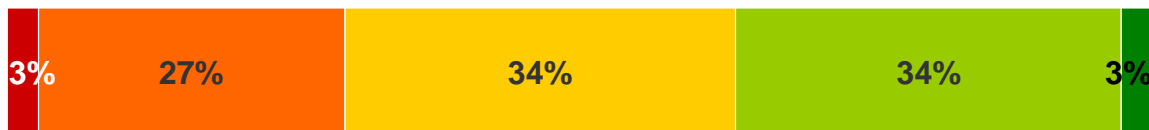

■ Zeer oneens ■ Oneens ■ Niet eens, niet oneens ■ Eens ■ Zeer eens

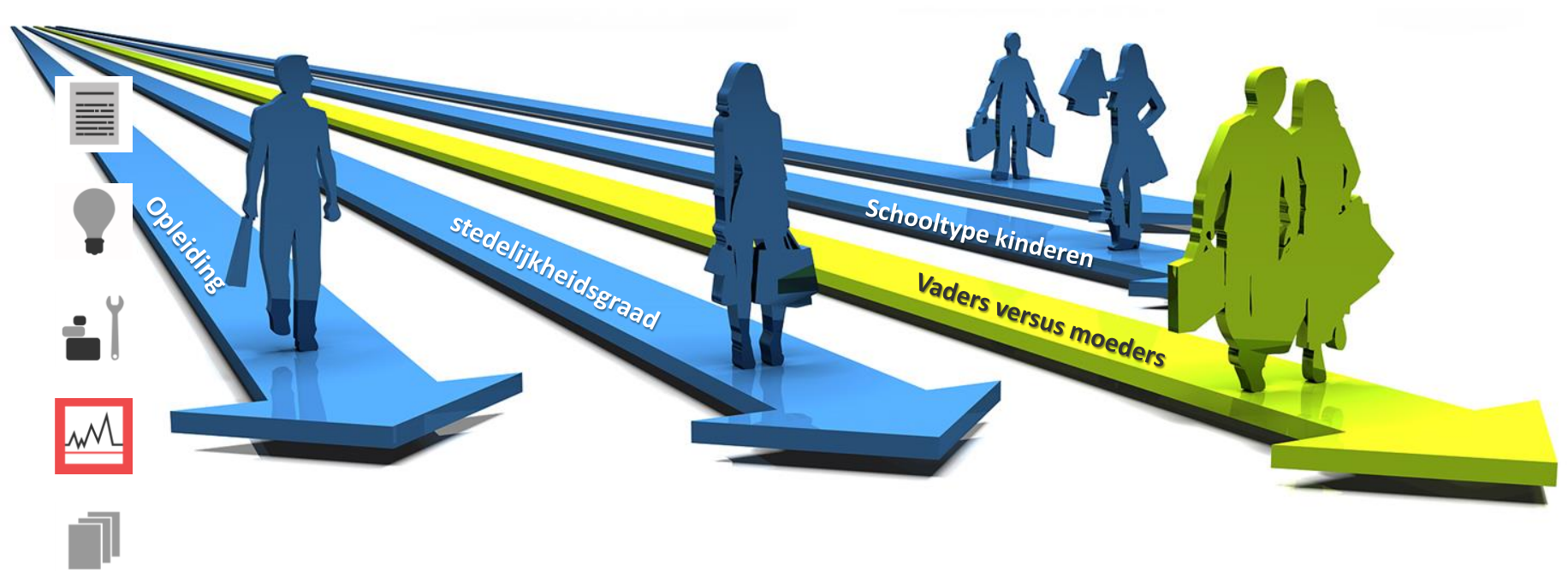

Mede- en hoofverantwoordelijkheid voor gezond eten en drinken op school

Subgroepen waarbinnen ouders anders aankijken tegen de verdeling van de verantwoordelijkheid

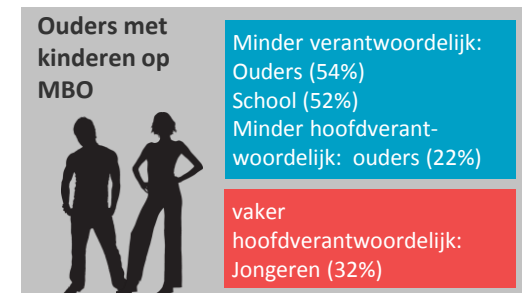
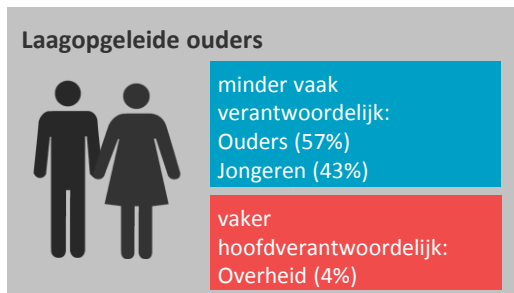
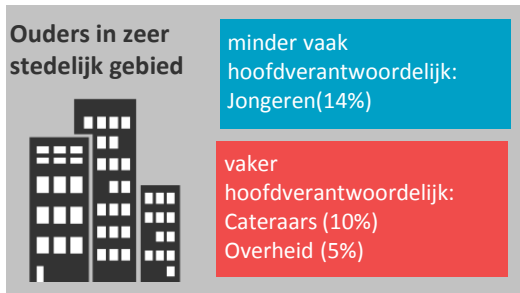
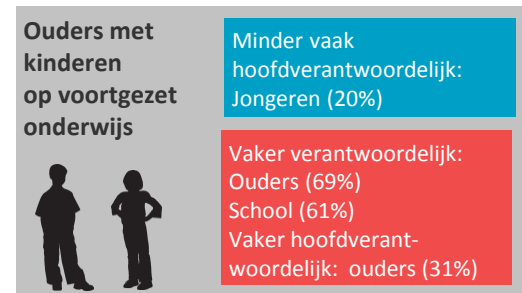
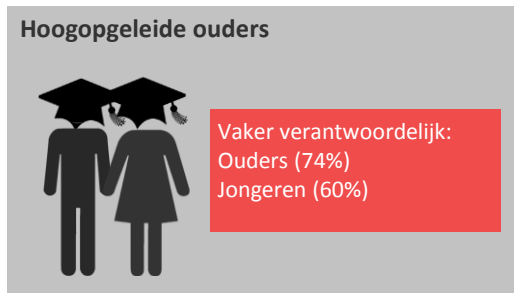
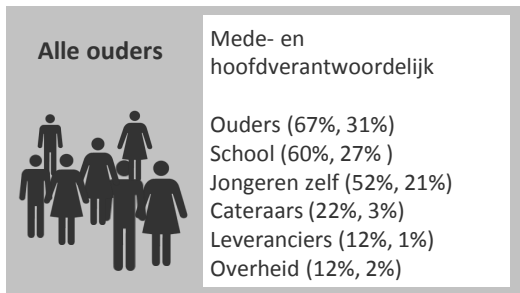

Subgroepen

Vaders/moeders: moeders iets minder vertrouwen in kind en school, vaders willen iets meer invloed

- Moeders en vaders vinden het even belangrijk dat de school van hun kind gezond eten en drinken aanbiedt.
- Moeders zijn vaker van mening dat de school voornamelijk ongezond eten aanbiedt dan vaders (26%; 20% vaders).
- Vaker dan vaders stellen moeders hun kind liever niet bloot aan de verleiding van snoep (25% wil dit wel; 34% vaders).
- Moeders die invloed willen op het aanbod, denken vaker dat hun kind de verleiding van snoep *niet* kan weerstaan (18%; 12% vaders).
- Vaders willen iets vaker veel invloed op het aanbod (20%; 16% moeders), hebben iets vaker het gevoel dát zij al veel invloed hebben (9%; 5% moeders) en zijn vaker bereid met de school in gesprek te gaan (34%; 27% moeders).

Opleidingsniveau: laagopgeleide ouders vinden gezond eten minder belangrijk en vertrouwen meer op de school

- Laagopgeleide ouders vinden gezond eten op school gemiddeld genomen iets minder belangrijk dan hoogopgeleide ouders.
- Zij denken iets vaker dat het aanbod van eten en drinken op de school van hun kind wel gezond is (20%).
- Zij vinden ouders hiervoor minder verantwoordelijk (57%) en zij hebben minder behoefte aan veel invloed (10%).
- Ook vinden zij scholieren zelf minder verantwoordelijk voor het eet- en drinkgedrag op school (43%).
- Hoogopgeleide ouders leggen meer verantwoordelijkheid bij ouders (74%) en hebben meer behoefte aan veel invloed (23%).
- Zij voelen zich vaker geroepen om zelf iets te doen voor een gezond aanbod van eten en drinken op school (64%).
- Ook van het kind zelf verwachten zij meer verantwoordelijkheid (60%).



Subgroepen

Stedelijkheidsgraad: ouders in zeer stedelijk gebied ervaren meer invloed

- In gebieden met verschillende stedelijkheidsgraad vindt men gezond eten op school even belangrijk.
- Ouders in zeer stedelijk gebied denken relatief vaak dat het eten op school wel gezond (22%) is.
- Zij ervaren zelf meer invloed op het aanbod van eten en drinken op school (32% ervaart enige invloed): het gat tussen de gewenste en ervaren invloed is hier minder groot dan in minder stedelijke gebieden.
- In niet-stedelijk gebied ervaren ouders minder invloed (21% ervaart enige invloed).

Schooltype: op voortgezet onderwijs, met name vwo, voelen ouders zich verantwoordelijker dan op mbo

- Zit het kind op het voortgezet onderwijs dan voelen ouders zich vaker verantwoordelijk (69%), en geven zij vaker aan dat de school met ouders moet samenwerken (77%). Voor op vwo-scholen voelen ouders zich verantwoordelijk (72%).
- Volgt het kind een lager opleidingsniveau (vmbo, mbo) dan verwachten ouders meer gezag van de school ten aanzien van gezond eten en drinken dan bij een havo of vwo-opleiding.
- Ouders met een kind op het mbo vinden hun kind vaker zelf *hoofd*verantwoordelijk (32%) en leggen minder verantwoordelijkheid bij de school (52%) en de ouders (54%). Deze ouders zijn minder vaak bereid iets te doen voor een gezond aanbod (37%).





Wie is er volgens u verantwoordelijk voor dat jongeren tussen 12 en 17 jaar op school gezond eten en drinken?

Meerdere antwoorden mogelijk ■ Medeverantwoordelijk ■ Hoofdverantwoordelijk ■ Hoger dan de rest ■ Lager dan de rest

Weergave: Alle ouders, subgroepen die (vaak) verschillen van alle ouders

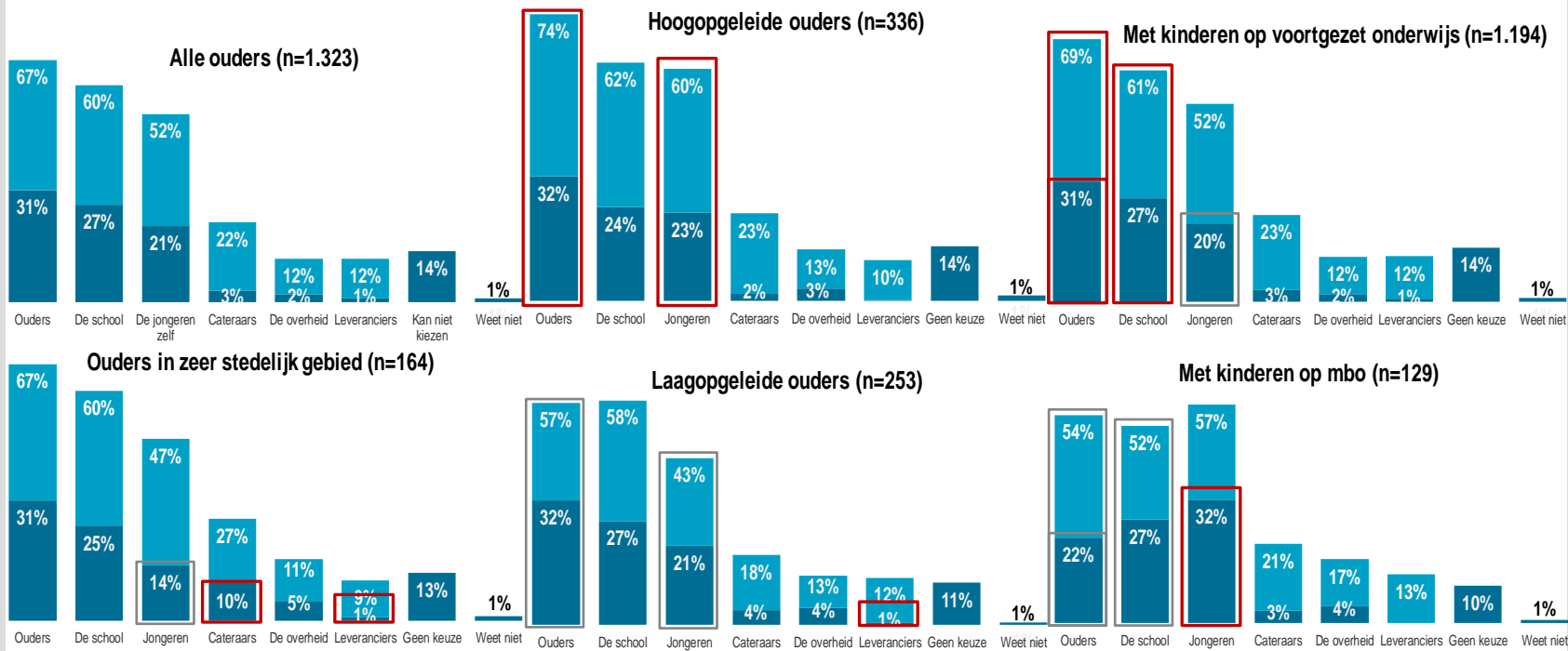

Vaders/Moeders

Moeders minder vertrouwen in gezond aanbod van eten en drinken op school

Moeders en vaders vinden het beiden ongeveer even belangrijk dat de school gezond eten en drinken aanbiedt. Moeders zijn echter vaker van mening dat de school voornamelijk ongezond eten aanbiedt dan vaders (26% versus 20%).

Vaders willen vaker dan moeders invloed op het aanbod

Vaders willen iets vaker veel invloed op de samenstelling van het aanbod in de kantine en de automaten op de school van hun kind dan moeders (20%; 16% moeders). Zij hebben ook vaker het gevoel dát zij hier invloed op hebben (60% ervaart *geen* invloed; 70% moeders). Als zij invloed willen op het aanbod, komt deze behoefte bij vaders vaker dan bij moeders omdat zij controle willen hebben over wat hun kind op school eet en drinkt (23%; 16% moeders). Vaders zijn dan ook vaker bereid om met de school in gesprek te gaan over het aanbod op school van eten en drinken (34%; 27% moeders).

... maar leggen ook meer verantwoordelijkheid bij het kind

Wat betreft de verantwoordelijkheid die zij bij het kind leggen, zien we dat moeders die invloed willen op het aanbod, iets banger zijn dan vaders dat hun kind zelf geen snoepgoed kan weerstaan (18%; 12% vaders). Vaders zijn juist vaker van mening dat hun kind ook op school blootgesteld moet worden aan de verleidingen van snoep en dergelijke (34%; 25% moeders).

De invloed die vaders en moeders vanuit school wensen, verschilt niet.



Opleidingsniveau ouders (1/2)

Laagopgeleide ouders vinden gezond eten op school minder belangrijk en hebben meer vertrouwen in aanbod

Laagopgeleide ouders vinden het gemiddeld minder belangrijk dan middelbaar en hoogopgeleiden ouders dat hun kind op school een gezond aanbod van eten en drinken heeft. Toch speelt dit bij hen een grotere rol in hun schoolkeuze. Laagopgeleide ouders denken vaker dat het voedselaanbod op de school voornamelijk gezond is (20%; 14% gemiddeld).

... en willen zelf als ouders minder verantwoordelijkheid

Laagopgeleide ouders bemoeien zich zelf liever **minder** met het eten en drinken op de school van hun kind. Slechts 57% vindt dat ouders (mede)verantwoordelijk zijn voor het aanbod op school (67% gemiddeld). Ook wil slechts 11% veel invloed op het aanbod in de kantine en de automaten op de school van hun kind (18% gemiddeld). Willen zij dat wel, dan komt dit minder vaak voort uit een gevoel van verantwoordelijkheid of gewenste controle. Bovendien voelen zij zich *minder* geroepen om zelf iets te doen om te zorgen voor een gezond aanbod in de kantine en automaten (45%; 52% gemiddeld). Niet alleen aan zichzelf, maar ook aan hun kind schrijven zij minder verantwoordelijkheid toe: 43% vindt dat het kind zelf verantwoordelijk is (52% gemiddeld).

Laagopgeleide ouders lijken relatief meer verantwoordelijkheid bij de school te leggen. Zij vinden minder vaak dat de school er niet voor hoeft te zorgen dat scholieren onder schooltijd geen gelegenheid moeten krijgen om buiten het schoolterrein te snacken (19% oneens; 27% gemiddeld). Toch vinden zij ook teveel bemoeienis van de school niet altijd gewenst. Zij vinden relatief vaak dat de school zich moet beperken voorlichting en niet altijd zelf het goede voorbeeld hoeft te geven.



Opleidingsniveau ouders (2/2)

Hoogopgeleide ouders willen zelf meer verantwoordelijkheid

Hoogopgeleiden ouders leggen **meer** verantwoordelijkheid bij henzelf als ouders als het gaat om gezond eten en drinken op school. Driekwart (74%) vindt dat ouders hier (mede) verantwoordelijk voor zijn (67% gemiddeld). Zij willen vaker veel invloed hebben op de samenstelling van het aanbod in de kantine (23%; 18% gemiddeld). Bovendien voelen zij zich vaker geroepen om hier iets voor te doen (64%; 52% gemiddeld). Zij zijn relatief vaak bereid in gesprek te gaan met de school van het kind over het aanbod van gezond eten (44%; 31% gemiddeld).

... en verwachten meer verantwoordelijk van het kind

Relatief vaak geven zij aan dat het kind zelf ook verantwoordelijk is (60%; 52% gemiddeld). Als zij zelf *geen* invloed willen, komt dit relatief vaak doordat zij vinden dat het kind **zelf** verleidingen moet kunnen weerstaan (45%; 36% gemiddeld). Bovendien zijn zij het vaker **oneens** met de stelling *dat de school ervoor moet zorgen dat scholieren onder schooltijd geen gelegenheid krijgen om buiten het schoolterrein te gaan snacken* (33% oneens; 27% gemiddeld).

Ondanks dat zij de verantwoordelijkheid relatief vaker bij zichzelf dan bij de school leggen, verwachten zij wel een actieve houding van de school. Zij vinden vaker dat de school niet alleen voorlichting moet geven maar ook zelf een goed voorbeeld moet stellen. Zij zijn het vaker oneens met de stelling dat hun kind op school blootgesteld moet worden aan de verleidingen van snoep, koek, snacks en frisdrank (37% oneens; 32% gemiddeld).



Stedelijkheidsgraad (1/2)

Belang gezond eten op school overall gelijk

Het belang dat ouders hechten aan het aanbod van gezond eten en drinken op de school van hun kind verschilt nauwelijks met de stedelijkheidsgraad van het gebied waar zij wonen. Wel hebben ouders in zeer sterk stedelijk gebied vaker het idee dat het aanbod van eten en drinken op de school van het kind voornamelijk gezond is (21%; 14% gemiddeld).

Verwachte verdeling verantwoordelijkheid bij verschillende stedelijkheidsgraad gelijk

De verwachte verdeling van (mede)verantwoordelijkheid over het aanbod van gezond eten en drinken op school is ongeveer gelijk (vooral ouders en de school). Wel vinden ouders in *zeer* stedelijk gebied vaker dat de cateraars (10%; 3% gemiddeld) en de overheid (5%; 2%) *hoofd*verantwoordelijk zijn en de jongeren zelf minder vaak (14%; 21%).

Ouders in stedelijke gebieden ervaren meer invloed en vinden aanbod op school vaker gezond

Hoe stedelijker het gebied, hoe meer invloed ouders ervaren op het aanbod van gezond eten en drinken in de kantine van de school. De gewenste invloed op de samenstelling van het aanbod ligt overall echter hoger dan de daadwerkelijke ervaren invloed van ouders. Toch is dit verschil in (zeer) stedelijke gebieden minder: hoe minder stedelijk het gebied hoe groter het gat tussen de ervaren en gewenste invloed van ouders.*

*Deze gegevens zijn niet tussen elke mate van stedelijkheid significant, maar de cijfers laten een trend in deze richting zien.



Stedelijkheidsgraad (2/2)

Ouders in zeer stedelijk gebied *ervaren* niet alleen meer invloed, zij vinden ook vaker dat zij betrokken moeten worden door samen met de schoolleiding te zorgen voor het beleid rond gezond eten en drinken op school (48%; 38% gemiddeld). Echter, de bereidheid om zelf iets te doen om te zorgen voor een gezond aanbod van eten en drinken op school is bij deze ouders niet hoger. Deze is ongeveer gelijk in gebieden met verschillende stedelijkheidsgraad.

Sterkere rol van school buiten schoolterrein verwacht in weinig en niet-stedelijk gebied

De verantwoordelijkheid die ouders bij de school leggen is overal gelijk. Wel vinden ouders in weinig tot niet-stedelijke gebied vaker dat de school ervoor moet zorgen dat kinderen geen gelegenheid krijgen om onder schooltijd *buiten* het schoolterrein te gaan snacken (48%). In zeer stedelijk gebied wordt dit minder van de school verwacht (31%).



Schooltype kind (1/2)

Belang gezond eten op school gelijk bij ieder schooltype

Het belang dat ouders aan gezond eten op school hechten, verschilt nauwelijks tussen ouders met een kind op het vmbo, havo, vwo of mbo. Op het voortgezet onderwijs (vo: vmbo, havo, vwo) hebben ouders vaker het idee dat het aanbod van eten op school voornamelijk ongezond is (24%). Over het mbo heerst dit idee wat minder (16%).

Ouders leggen meer verantwoordelijkheid bij vo- dan mbo-scholen

Ouders met een kind op het voortgezet onderwijs vinden de school vaker (mede)verantwoordelijk voor gezond eten en drinken op school dan ouders met een kind op het mbo (61%; 52%).

Ouders met kind op lager opleidingsniveau verwachten meer bescherming van de school

Volgt het kind een hoger opleidingsniveau (havo, vwo) dan vinden ouders vooral dat de school leerlingen voorlichting moet geven en een goed voorbeeld moet zijn. Volgt het kind een lager of middelbaar opleidingsniveau (vmbo/mbo) dan vinden ouders vaker (dan bij havo, vwo) dat de school hier nog strikter in mag zijn door de leerlingen in bescherming te nemen en geen ongezonde voeding aan te bieden of door zelfs te verbieden dat scholieren ongezonde voeding van buiten mee de school inbrengen.

Ouders met kinderen op het vmbo vinden vaker dat scholieren onder schooltijd geen gelegenheid moeten krijgen om buiten het schoolterrein snacks te halen (51%; 42% gemiddeld) en vinden ook vaker dat het kind op school niet blootgesteld moet worden aan de verleidingen van snoep en dergelijken (36%; 32% gemiddeld).



Schooltype kind (2/2)

Ouders met kind op mbo voelen minder verantwoordelijkheid en invloed, en hebben hier minder behoefte aan

Ouders met een kind op het mbo hebben hun kind al meer losgelaten. Zij vinden het kind vaker zelf *hoofd*verantwoordelijk voor het eet- en drinkgedrag op school (32%; 20% vo). De mede- en *hoofd*verantwoordelijkheid ligt volgens hen minder vaak bij de ouders (54%; 69% vo, 22%; 31% vo). Zelf ervaren zij minder invloed op het eet- drinkgedrag van hun kind op school (54% geen invloed; 34% vo) en hebben zij hier gemiddeld ook minder behoefte aan. Bovendien vinden zij het vaker onnodig dat ouders en scholen hierin samenwerken (33%; 23% vo) en zijn zij zelf minder vaak bereid iets te doen om te zorgen voor een gezond aanbod op school (37%; 54% vo).

Meer betrokkenheid ouders op voorgezet onderwijs, met name vwo

Ouders met een kind op het voorgezet onderwijs voelen meer verantwoordelijk voor het gezond eten en drinken op school (69%; 54% mbo), ervaren hier meer invloed op (34% ervaart geen invloed; 54% mbo) en hebben hier gemiddeld meer behoefte aan. Zij vinden vaker dat de school regelmatig moet overleggen over het aanbod met de ouderraad (38%; 21% mbo) en geven vaker aan in gesprek te willen gaan met de school over het aanbod van gezond eten en drinken (32%; 21% mbo).

Binnen het voortgezet onderwijs tonen vooral vwo-ouders veel betrokkenheid. Zij vinden het vaakst dat ouders (mede)verantwoordelijk zijn (72%) en ervaren gemiddeld meer invloed op het eet- en drinkgedrag van hun kind onder schooltijd.



Onderzoekstechnische informatie - kwantitatief

- Veldwerkperiode
 - Het veldwerk is uitgevoerd in de periode 23 december 2013 tot en met 31 december 2013.
- Methode respondentenselectie
 - Uit het StemPunt-panel van Motivaction
- Incentives
 - De respondenten hebben als dank voor deelname aan het onderzoek een kleine vergoeding ontvangen
- Weging
 - De onderzoeksdata zijn gewogen (zie ook bijlage gewogen en ongewogen data), daarbij fungeerde het Mentality-ijkbestand als herwegingskader. Dit ijkbestand is wat betreft sociodemografische gegevens gewogen naar de Gouden Standaard van het CBS
- Responsverantwoording online onderzoek
 - In de veldwerkperiode is aan 22.158 personen een uitnodigingsmail verstuurd. Op de slotdatum van het veldwerk (zie bij Veldwerkperiode) was het gewenste aantal vragenlijsten ingevuld en is de toegang tot de vragenlijst op internet afgesloten
- Overige onderzoekstechnische informatie
 - Overige onderzoekstechnische informatie en een exemplaar van de bij dit onderzoek gehanteerde vragenlijst is op aanvraag beschikbaar voor de opdrachtgever



Ongewogen en gewogen data

Kenmerken	Ongewogen		Gewogen	
	N	%	N	%
Leeftijd				
30 t/m 39	1201	13,3	1919	21,3
40 t/m 49	1715	19,0	2593	28,8
50 t/m 59	2766	30,7	2221	24,7
60 t/m 70	3323	36,9	2272	25,2
Opleidingsniveau				
Hoog (wo/hbo)	2723	30,2	2457	27,3
Middel (havo/vwo/mbo/mavo)	4531	50,3	4255	47,3
Laag (ibo/basisschool/geen opleiding)	1751	19,4	2293	25,5
Geslacht				
Mannen	4289	47,6	4573	50,8
Vrouwen	4716	52,4	4432	49,2



Ongewogen en gewogen data

Kenmerken	Ongewogen		Gewogen	
	N	%	N	%
Regio				
3 grote gemeenten	837	9,3	970	10,8
West	2674	29,7	2666	29,6
Noord	1062	11,8	930	10,3
Oost	1836	20,4	1834	20,4
Zuid	2214	24,6	2225	24,7
Randgemeenten	382	4,2	381	4,2
Mentality				
Moderne burgerij	2047	22,7	2166	24,1
Opwaarts mobielen	1006	11,2	1040	11,6
Postmaterialisten	1183	13,1	1018	11,3
Nieuwe conservatieven	822	9,1	858	9,5
Traditionele burgerij	955	10,6	1240	13,8
Kosmopolieten	1495	16,6	1136	12,6
Postmoderne hedonisten	936	10,4	925	10,3
Gemaksgeoriënteerden	561	6,2	623	6,9



Auteursrecht

Het auteursrecht op dit rapport ligt bij de opdrachtgever. Voor het vermelden van de naam Motivaction in publicaties op basis van deze rapportage – anders dan integrale publicatie – is echter schriftelijke toestemming vereist van Motivaction International B.V.

Beeldmateriaal

Motivaction heeft datgene gedaan wat redelijkerwijs van ons verwacht kan worden om de rechthebbenden op beeldmateriaal te achterhalen. Mocht u desondanks menen recht te kunnen doen gelden op gebruikt beeldmateriaal, neem dan contact op met Motivaction.



motivaction

research and strategy

Motivaction International B.V.

Marnixkade 109

1015 ZL Amsterdam

Postbus 15262

1001 MG Amsterdam

T +31 (0)20 589 83 83

M moti@motivaction.nl

www.motivaction.nl

www.facebook.com/stempunt

